

- Operating Instructions ..... Microwave Ovens..... For Commercial Use**  
(Original instructions)
- Bedienungsanleitung ..... Mikrowellengeräte ..... Für Gewerbliche Nutzung**  
(Übersetzung der ursprünglichen Anweisungen)
- Mode d'emploi ..... Fours à Micro-ondes... Pour Usage Professionnel**  
(Traduction des instructions d'origine)
- Gebruiksaanwijzing ..... Magnetronovens.... Voor Professioneel Gebruik**  
(Vertaling van de oorspronkelijke instructies)
- Manual de Instrucciones... Hornos Microondas ..... Para Uso Commercial**  
(Traducción de las instrucciones originales)
- Istruzioni..... Forni a Microonde ..... Per Uso Professionale**  
(Traduzione delle istruzioni originali)
- Bruksanvisning..... Mikrovågsugnar... För yrkesmässig användning**  
(Översättning av originalinstruktionerna)
- Brugsanvisning ..... Mikrobølgeovne ..... Til professionelt brug**  
(Oversættelse af originale instruktioner)
- Bruksanvisning..... Mikrobølgeovner... For profesjonell bruk/storkjøkken**  
(Oversettelse av de originale instruksjonene)
- Käyttöohjeet..... Mikroaaltouunit ..... Ammattikäyttöön**  
(Alkuperäisten ohjeiden käännös)

## NE-2153-2/NE-1653 NE-2143-2/NE-1843/NE-1643

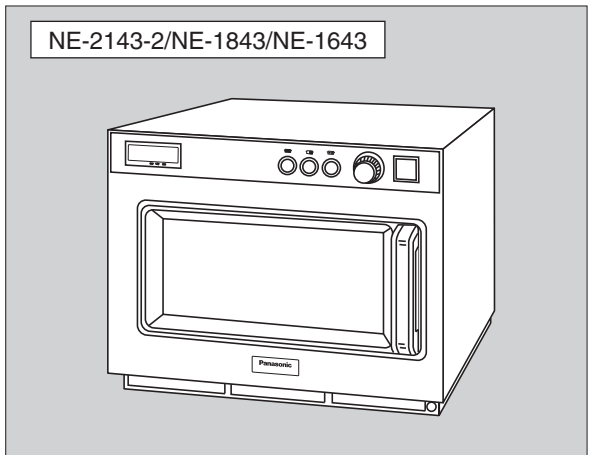
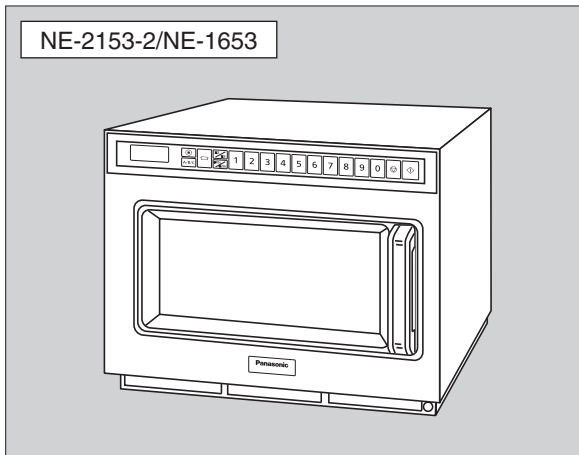

Please read these instructions completely before operating this oven and keep for future reference.  
Bitte lesen Sie diese Anweisungen sorgfältig durch, bevor Sie diesen Herd bedienen und bewahren Sie sie zum Nachschlagen auf.  
Veuillez lire ces instructions dans leur intégralité avant d'utiliser le four et conservez-les pour future référence.  
Lees deze handleiding eerst volledig door voordat u de oven in gebruik neemt en bewaar deze goed.  
Lea las instrucciones detenidamente antes de empezar a usar el horno y conserve este manual para futuras consultas.  
Leggere a fondo queste istruzioni prima di utilizzare il forno e conservarle per riferimento futuro.  
Läs noggrant igenom denna bruksanvisning i sin helhet innan du använder denna ugn och behåll den som en framtida referens.  
Læs disse instruktioner omhyggeligt, før du betjener denne ovn, og gem instruktionerne til fremtidig brug.  
Les nøye igjennom disse bruksanvisningen før du tar i bruk ovnen, og ta vare på den for fremtidig referanse.  
Lue nämä ohjeet kokonaan ennen uunin käyttöä ja säilytä ne myöhempää tarvetta varten.

# Indhold

Vigtige sikkerhedsinstruktioner . . . . .	199
Vedligeholdelse af din mikrobølgeovn . . . . .	205
Før brug . . . . .	207
Funktionsoversigt for NE-2143-2/NE-1843/NE-1643 . . . . .	208
Betjening af NE-2143-2/NE-1843/NE-1643 . . . . .	209
Funktionsoversigt for NE-2153-2/NE-1653 . . . . .	210
Betjening af NE-2153-2/NE-1653 . . . . .	211
A. Manuel tilberedning i ét trin . . . . .	211
B. Manuel tilberedning i 2 til 5 trin . . . . .	212
C. Programmering af hukommelsesknapper til tilberedning i ét trin . . . . .	213
D. Programmering af hukommelsesknapper til tilberedning i 2 til 5 trin . . . . .	214
E. Hukommelsesknapper til tilberedning . . . . .	214
F. Knap til programmering af dobbelt/tredobbelt portion . . . . .	215
G. Hukommelsesknop til tilberedning af dobbelt/tredobbelt portion . . . . .	216
H. +10s/+20s-knapper til tilberedning . . . . .	216
I. Aflæsning af cyklustælleren . . . . .	217
J. Aktivering af programlåsen . . . . .	217
K. Deaktivering af programlåsen . . . . .	217
L. Aflæsning af programlisten . . . . .	218
M. Valg af biplyd . . . . .	219
N. Procedure for programmering af luftfilter . . . . .	220
O. Ovnlys . . . . .	221
Før tilberedningen . . . . .	223
Tilberedningsvejledning — Tidstabel over opvarmning og optøning — . . . . .	224
Forklaring af fejlkoder til selvdiagnosticering . . . . .	225
Installationsvejledning til placering af ovne ovenpå hinanden . . . . .	225
Tekniske specifikationer . . . . .	289

Dette produkt opfylder den europæiske standard EN 55011 for EMC-forstyrrelser (EMC = elektromagnetisk kompatibilitet). Ifølge denne standard er dette produkt et apparat i gruppe 2, klasse B, og opfylder kravene for dette. Gruppe 2 betyder, at der tilsigtet dannes radiofrekvensenergi til opvarmning og tilberedning af fødevarer. Klasse B betyder, at dette produkt må benyttes i en almindelig husholdning.

Fremstillet af: Panasonic Corporation, 1006 Oaza Kadoma,  
Kadoma City, Osaka, Japan

Importør: Panasonic Marketing Europe GmbH  
Panasonic Testing Centre,  
Winsbergring 15, 22525 Hamburg,  
Tyskland

Lydtryksniveauet er mindre end 70 dB  
(A-vægtet).

# Vigtige sikkerhedsinstruktioner

## INSTALLATION

### FJERN BESKYTTELSSEFILMEN

For at beskytte ovnen mod skrammer o.lign. under transport er ovnen påført en beskyttelsesfilm. Fjern filmen før installation og ibrugtagning.

### SÆT ADVARSELSMÆRKET PÅ OVNEEN.

Hvis der er vedlagt en advarselmærkat til ovnen, skal dette placeres oven på apparatet før brug.

### JORDFORBINDELSE

**VIGTIGT: AF SIKKERHEDSHENSYN SKAL DETTE APPARAT FORBINDES KORREKT TIL JORD.**

Såfremt stikkontakten ikke er korrekt jordet, er det kundens personlige ansvar og forpligtelse at udskifte den med en korrekt jordet stikkontakt.

### ADVARSEL OM NETSPÆNDING OG STRØM

Den anvendte netspænding skal være den samme, der er angivet for denne mikrobølgeovn. Brug af en højere netspænding end den angivne er farligt og kan forårsage brand eller andre skader.

### PLACERING AF OVNEEN

Anbring ovnen på en stabil, flad overflade. Anbring ikke ovnen på et varmt eller fugtigt sted,

f.eks. tæt på et gas- eller elkomfur. Benyt ikke ovnen i rumtemperaturer over 40°C, og/eller hvis luftfugtigheden er højere end 85 %. God luftcirkulation omkring ovnen er meget vigtigt.

Der er risiko for, at ovnens mikrobølger kan påvirke svage tv- og/eller radiosignaler, hvis mikrobølgeovnen står for tæt på disse.

For sikker og effektiv brug skal ovnen have tilstrækkelig luftcirkulation til ventilationshullerne, dvs. 5 cm i siden og bagved, samt 20 cm over ovnen. Apparatet skal anbringes i en højde på mellem 0,8 m og 1,6 m.

Ovnen skal være placeret, så der er let adgang til kontrolpanelet og døren. Desuden skal det være let at slukke for strømmen til ovnen ved at trække stikket ud eller slukke for kontakten/hovedafbryderen.

# Vigtige sikkerhedsinstruktioner

## ADVARSEL

1. For at reducere risikoen for forbrænding, elektrisk stød, brand, personskader eller for meget mikrobølgeenergi:  
Læs alle brugsanvisninger, før ovnen tages i brug.
2. Hvis døren eller dørtætningerne er beskadigede, må ovnen ikke bruges, før disse skader er blevet repareret af en autoriseret tekniker.
3. Indholdet i sutteflasker og glas/holdere med babymad skal rystes eller omrøres før brug. Husk at kontrollere temperaturen for at undgå forbrændinger.
4. Væsker og andre fødevarer må ikke opvarmes/tilberedes i lukkede beholdere, da det kan medføre eksplosion.
5. Opvarmning af væsker kan føre til en forsinket, eksplosionsagtig overkogning. Derfor skal der udvises ekstra forsigtighed ved håndtering af beholderen.
6. Det er farligt for alle andre end en kompetent person at udføre service eller reparation, der involverer fjernelsen af det dæksel, der beskytter imod mikrobølgeenergi.

# Vigtige sikkerhedsinstruktioner

## BEMÆRK

1. For at holde magnetronrørene og de andre komponenter i god stand bør ovnen ikke tændes, hvis den er tom.
2. Ovnens indeholder dele, der kan give alvorligt stød. Reparationer og justeringer bør derfor kun foretages af autoriseret servicepersonale.
3. Mikrobølgeovnen har behov for, at luften kan cirkulere frit omkring den for at sikre den højst mulige køleeffekt. Sørg derfor for, at ventilationshuller aldrig er dækket til, når ovnen er i brug.
4. Tør ikke tøj i mikrobølgeovnen, da der er risiko for, at der kan gå ild i tøjet, hvis det ligger for længe.
5. Brug kun mikrobølgeovnen til dens tilsigtede anvendelse som beskrevet i denne brugsanvisning.
6. Brug ikke mikrobølgeovnen, hvis den ikke fungerer korrekt, eller hvis den er blevet beskadiget eller er faldet/tabt på gulvet.
7. Brug den ikke udendørs.
8. Ledningen og stikkontakten må ikke ligge i vand.
9. Hold ledningen væk fra varme overflader.
10. Lad ikke ledningen hænge over en bordkant eller bordplade.
11. For at reducere risikoen for brand i ovnen:
  - a) Overopvarm ikke fødevarer. Hold øje med ovnen, når der tilberedes eller opvarmes fødevarer i papir, plastic eller andet brændbart materiale.
  - b) Fjern poselukninger af metal fra poser, før posen anbringes i ovnen.
  - c) Hvis materialer i ovnen antændes, holdes ovndøren lukket. Træk stikket ud af stikkontakten, eller sluk for strømmen ved stikkontakten eller hovedafbryderen.

## Vigtige sikkerhedsinstruktioner

12. Opbevar ikke brandbare materialer ved siden af, oven på eller inden i ovnen. Det kan udgøre en brandrisiko.
13. Brug IKKE denne ovn til at opvarme kemikalier eller andre nonfood-produkter. Rengør IKKE denne ovn med et produkt, der indeholder ætsende kemikalier. Opvarmning af ætsende kemikalier i denne ovn kan forårsage udslip af mikrobølger.
14. Anvend aldrig mikrobølgeovnen til henkogning/konservering eller opvarmning af mad i lukkede dåser. Der dannes overtryk i dåserne, hvorved de kan eksplodere. Derudover kan mikrobølgeovnen ikke holde fødevarer på den korrekte henkogningstemperatur. Fødevarer, der ikke henkoges på korrekt vis, kan blive fordærvede og være farlige at indtage.
15. Brug ikke ovnen til friturestegning.
16. Kartofler, æbler, æggeblommer, hele auberginer og pølser er eksempler på fødevarer med fast skind. Prik hul på disse fødevarer for at forhindre, at de sprænger.
17. BRUG IKKE ET ALMINDELIGT STEGETERMOMETER I MIKROBØLGEOVNEN. Til at kontrollere temperaturen ved tilberedelse af stege og fjerkræ bruges et MIKROBØLGETERMOMETER. Alternativt bruges et almindeligt stegetermometer, efter at maden er blevet fjernet fra ovnen. Hvis kødet eller fjerkræet ikke er gennemstegt, sættes det tilbage i ovnen i nogle få minutter ved den anbefalede effekt. Det er vigtigt, at kød og fjerkræ er gennemstegt.
18. Vær yderst forsigtig ved tilberedning af popcorn i en mikrobølgeovn. Følg producentens tilberedningstid. Følg vejledningen, der er egnet til mikrobølgeovnens effekt. Hold ALTID opsyn med mikrobølgeovnen, når der tilberedes popcorn.

## Vigtige sikkerhedsinstruktioner

19. Ved opvarmning af sutteflasker fjernes låget og sutten. Væske øverst i flasken vil være meget varmere end i bunden og skal rystes grundigt, før temperaturen kontrolleres. Låget skal også fjernes fra glas med babymad. Babymos skal også rystes eller omrøres, før temperaturen kontrolleres.
20. Dørtætningerne og området omkring dørtætningerne skal holdes rene med en fugtig klud.
21. Hvis der opstår røg, så sluk for strømmen på hovedafbryderen, eller træk stikket ud af stikkontakten. Hold døren lukket for at kvæle eventuelle flammer.
22. Såfremt ledningen er ødelagt, skal den udskiftes af producenten, producentens servicecenter eller en tilsvarende kvalificeret person, for at undgå fare.
23. Før brug skal brugeren sikre sig, at køkkenredskaberne er egnede til brug i en mikrobølgeovn.
24. Ved opvarmning af væsker som f.eks. saucer, supper og drikkevarer i mikrobølgeovnen kan det ske, at kogepunktet er nået, uden at de typiske bobler ses. Dette kan medføre, at der pludselig opstår overkogning. Dette kan forhindres på følgende måde:
  - a) Undgå ligesidede beholdere med smal hals.
  - b) Undgå at overopvarme.
  - c) Rør i væsken før og igen halvvejs gennem opvarmningen.
  - d) Lad væsken stå i ovnen et kort stykke tid efter opvarmning. Rør i den igen, før beholderen tages ud af ovnen.
25. Hold øje med ovnen ved opvarmning/tilberedning af mad i plastik- eller papirbeholdere på grund af faren for antændelse.
26. Hele æg og hårdkogte æg må ikke opvarmes i mikrobølgeovn, da de kan eksplodere, selv efter mikrobølgeopvarmningen er afsluttet.

## Vigtige sikkerhedsinstruktioner

27. Dette apparat kan bruges af børn fra 8 år og op samt personer med nedsatte fysiske, sensoriske eller mentale evner eller manglende erfaring og viden, hvis de har fået oplæring eller instruktion vedr. brugen af apparatet på en sikker måde og forstår farerne for brug af apparatet. Børn må ikke lege med apparatet. Børn må ikke rengøre eller vedligeholde mikrobølgeovnen uden opsyn.
28. Apparatet må ikke rengøres ved hjælp af en højtryksspuler.
29. Der er risiko for fare på grund af de elektromagnetiske felter, og personer med pacemaker rådes til at bevæge sig væk fra områder med elektromagnetiske felter. Vær i dette tilfælde opmærksom på producentens instruktioner.
30. Hvis ovnen ikke skal bruges, må der ikke opbevares genstande i den. I modsat fald kan det medføre fare for omgivelserne, hvis man utilsigtet tænder for ovnen.
31. Benyt ikke genbrugspapir, da det kan indeholde urenheder, der kan forårsage gnister og/eller brand ved anvendelse, medmindre emballagen angiver, at det er specifikt beregnet til brug i mikrobølgeovne.
32. Apparatet skal afbrydes fra strømkilden under service og udskiftning af reservedele. Efter at strømskikket er taget ud af stikkontakten, skal det være synligt for reparatøren for at undgå, at det utilsigtet bliver isat igen.
33. Ovnens skal regelmæssigt rengøres og eventuelle madrester fjernes.
34. Brug ikke kogegrej af metal, keramik med guld- eller sølvkanter eller beholdere, der indeholder metal.



# Vedligeholdelse af din mikrobølgeovn

Hvis ovnen ikke holdes ren, kan det føre til en nedbrydning af overfladen, hvilket kan påvirke apparatets levetid og eventuelt føre til en farlig situation.

1. Tag stikket ud af stikkontakten før rengøring.
2. Hold indersiden af ovnen [og midterhylden (NE-2143-2, kun NE-2153-2)] ren. Hvis madrester eller spildt væske sidder fast på ovnvæggene eller mellem dørtætningen og døroverfladen, kan disse absorbere mikrobølger og forårsage gnister. Tør alle stænk og pletter af med en fugtig klud. Opvaskemiddel eller sæbevand kan bruges, hvis ovnen er meget snavset. Brug ikke kraftige/stærke rengøringsmidler eller slibemidler.
3. Ydersiden af mikrobølgeovnen bør rengøres med sæbevand og derefter tørres af med en blød klud. Sørg for, at vandet ikke trænger ind i ventilationsåbningerne eller kontrolpanelet, da dette kan ødelægge enheden.
4. Vinduet i døren bør vaskes med meget mildt sæbevand. Husk at bruge en blød klud. Brug aldrig vinduesrens. Frontdøren kan blive ridset af stærke/kraftige rengøringsmidler eller sæbe.

## RENGØRING AF STÆNKSKÆRM

1. Tag fat i stænkskærmens udtagelige sidestoppere med begge hænder, og træk i dem og ned. Tag derefter stænkskærmen ud af ovnen.
2. Rengør stænkskærmen med sæbevand .
3. Sæt stænkskærmen på plads, før ovnen bruges igen.

### BEMÆRK

Stænkskærmen skal være korrekt fastgjort, før ovnen anvendes.

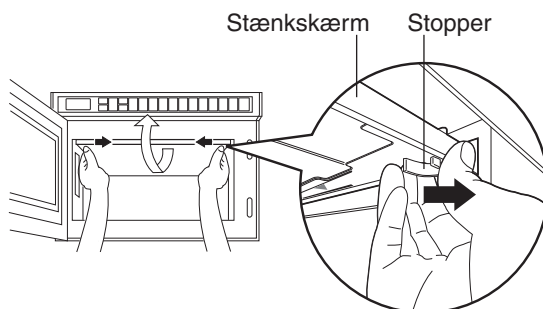

# Vedligeholdelse af din mikrobølgeovn

## RENGØRING AF LUFTFILTER

Rengør luftfilteret regelmæssigt som anvist herunder. Der kan opstå problemer med ovnen, hvis luftfilteret er tilstoppet af støv(\*).

1. Fjern luftfilteret fra forsidens bundkant ved at dreje den højre skrue til venstre. Skub derefter luftfilteret til højre, og løft det af tappen til venstre.
  2. Vask filteret med varmt sæbevand.
  3. Husk at montere luftfilteret igen, før ovnen tages i brug.
- (\* ) Hvis luftfilteret er tilstoppet af snavs, kan dette føre til en overophedning af ovnen.

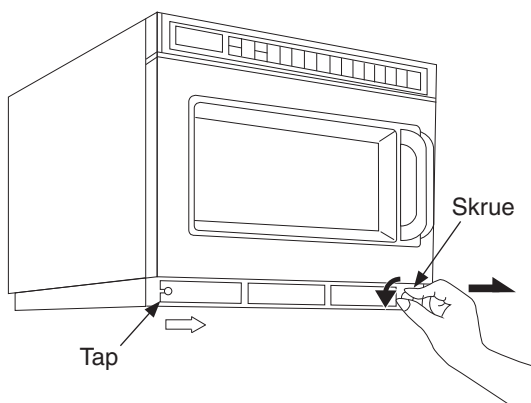

# Før brug

## KOGEGREJ

1. Før du bruger ovnen, skal du altid kontrollere, at beholderne er egnede til mikrobølgeovn. BRUG IKKE lukkede beholdere i mikrobølgeovnen, da de kan eksplodere.  
NB! Kontroller altid producentens anvisninger, da nogle fødevarer producerer fødevarer i beholdere, der ikke kræver, at man prikker hul i emballagen.
2. EFTERLAD IKKE mikrobølgeovnen uden opsyn, hvis du bruger plastik, papir eller andre brandbare beholdere. Benyt ikke genbrugspapir, da det kan indeholde urenheder, der kan forårsage gnister og/eller brand ved anvendelse, medmindre emballagen angiver, at det er specifikt beregnet til brug i MIKROBØLGEOVN.
3. Ildfast glas, såsom Pyroceram og Pyrex, er bedst egnet til brug i mikrobølgeovne.
4. Hvis der opstår "gnister", skal du kontrollere, om beholderen indeholder metal.
5. Du kan bruge beholdere af almindeligt glas, porcelæn, plastik og papir, når du tilbereder mad, der kræver en lav temperatur. Brug af denne form for kogegej til tilberedning af mad ved høje temperaturer kan medføre, at redskaberne revner eller slår sig.
6. Du kan tilberede dampede grøntsager i en særlig "gennemsigtig" indpakningsfolie, såsom Mikrobølgefilm, eller i vokspapir. Tilbered ikke fødevarer i plastikposer.

### BEMÆRK

Brug ikke KØKKENREDSKABER AF METAL i denne mikrobølgeovn.

## OPTØNING AF FROSNE VARER

1. Hvis du forsøger at optø frosne fødevarer helt i mikrobølgeovnen, kan der opstå ujævn optøning på grund af forskelle i fødevarens tykkelse og form. Det kan også medføre afdrøypning, og nogle gange tilberedes dele af fødevarerne, selvom andre dele stadig kan være frosne. For faktisk brug af frosne fødevarer, bør du normalt ikke optø dem 100 %. En optøning på 70 % i mikrobølgeovnen er ideel og praktisk til det næste tilberedningstrin.
2. For en jævn optøning skal du vende og omarrangere maden under optøningen.
3. Ved optøning af kød med højt fedtindhold skal det opvarmes i mikrobølgeovnen et kort stykke tid og derefter efterlades i rumtemperatur eller opvarmes med mellemrum, indtil det er optøet.
4. Når du optøer en hel kylling eller andre fødevarer, der har en uregelmæssig form, skal du pakke kyllingelårene eller tynde dele ind i aluminiumsfolie. Ellers vil tynde dele blive optøet hurtigere og nogle gange tilberedt, før andre dele er ordentligt optøet. For store stykker kød skal du omvikle siderne med aluminiumsfolie, så de bliver ensartet optøet ved hjælp af kun lodrette mikrobølger.
5. Is bør altid fjernes under optøningen.

## ANDRE NYTTIGE OPLYSNINGER

### FOR DE BEDSTE RESULTATER

1. Ved fastsættelse af tid for bestemte fødevarer skal du altid beregne minimumstiden og lejlighedsvis tjekke tilberedningens udvikling. Mikrobølgeovnen tilbereder så hurtigt, så derfor er det let at varme dine fødevarer for længe.
2. Vær forsigtig med tilberedningstiden for små portioner af mad eller for fødevarer med et lavt vandindhold. Maden kan blive brændt, hvis den tilberedes for længe.
3. Brug ikke ovnen til at tørre viskestykker eller servietter. De kan brænde, hvis de opvarmes for længe.
4. Kog ikke æg i ovnen.
5. Når du tilbereder et æg, skal du prikke hul i æggeblommen, før det sættes i ovnen, for at forhindre at ægget eksploderer.

### FOR AT FÅ EN BRUNET OVERFLADE

Generelt får fødevarer ikke en brunet overflade, når de tilberedes i en mikrobølgeovn. Dette er en af funktionerne ved udstyret. For at brune kyllinger skal du pensle sauce på overfladen før eller under tilberedningen. Du kan også brune kødet i en almindelig stegepande før tilberedningen i mikrobølgeovnen. En stegepande til bruning til mikrobølgeovn opnår det samme resultat.

### FOR ENSARTET TILBEREDT MAD

Åbn døren, og drej tallerkenen en halv omgang, eller vend maden under tilberedningen. Dette hjælper til at opnå en mere ensartet tilberedning. Når du tilbereder kylling, bliver kyllingelårene hurtigere færdige end andre dele. Pak kyllingelårene ind i aluminiumsfolie under tilberedelsen for at afbøje mikrobølgeenergien med henblik på at opnå en ensartet tilberedning.

## TILBEREDNING I 2 LAG (KUN NE-2143-2/2153-2)

Hvis der kun skal tilberedes en enkelt ting, skal den placeres på midten af den nederste hylde.

Hvis mikroovnen benyttes til genopvarmning—en ting ad gangen—fjern da midterhylden, og brug kun nederste hylde.

Ved opvarmning af to ting ad gangen placeres de to ting på den nederste hylde ved siden af hinanden, medmindre beholderne er for store. Placer da én ting på hver hylde.

Ved opvarmning af mere end to ting fordeles beholderne ligeligt på de to hylder.

Sørg for, at der er plads mellem hver tallerken; klem ikke for meget mad ind i ovnen.

Hvis midterhylden ikke benyttes, bør den opbevares uden for ovnen og må ikke placeres på den nederste hylde.

# Funktionsoversigt for NE-2143-2/NE-1843/NE-1643

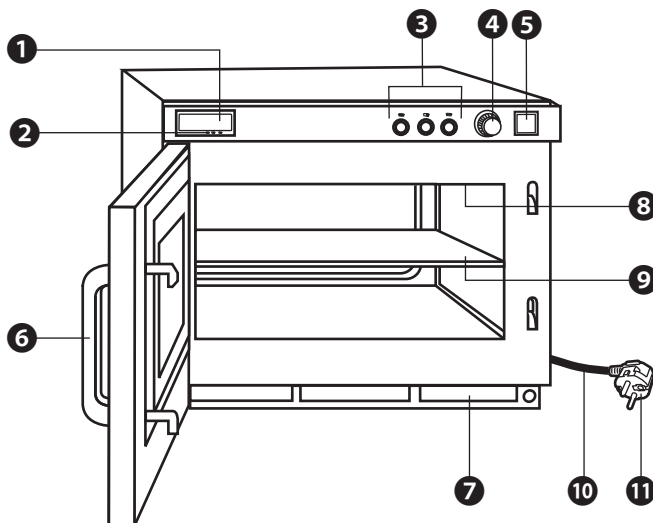

- ❶ Display (se nedenfor)
- ❷ Display for indikation af mikrobølgeeffekt
- ❸ Knapper til valg af mikrobølgeeffekt
- ❹ Tidsknap
- ❺ Startknap
- ❻ Dørhåndtag

- ❼ Luftfilter
- ❽ Stænkskærm  
(i toppen af det indvendige hulrum)
- ❾ Midterhylde (kun NE-2143-2)
- ❿ Strømledning
- ⓫ Strømskik

Advarselmærket er anbragt på ovnens yderside.

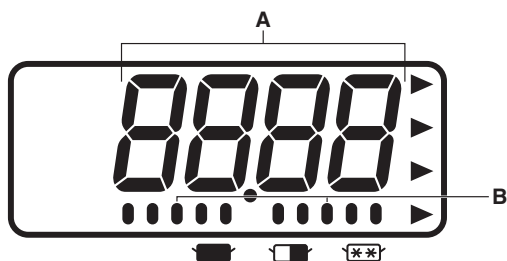

A — Display for opvarmningstid (min. sek.)

B — Indikator for mikrobølgeeffekt

- : HØJ
- ▬ : MELLE
- ⊠ : OPTØNING

# Betjening af NE-2143-2/NE-1843/NE-1643

## Eksempel: Tilberedning af mad ved MELLEME mikrobølgeeffekt i 4 minutter



1. Sørg for, at ovnen er tilsluttet en korrekt jordet stikkontakt.

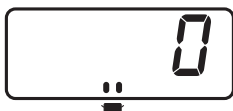

2. Åbn døren.  
Ovnlyset tænder. "0" vises i displayet, og indikatoren for mikrobølgeeffekt ■ vises.
3. Læg maden i en egnet beholder, placér den i midten af ovnen, og luk døren ordentligt.  
Ovnlyset slukker.  
**Bemærk:** Så længe "0" vises, kan ovnen betjenes. 1 minut efter døren lukkes, forsvinder "0".

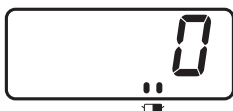

4. Tryk på den ønskede knap for valg af mikrobølgeeffekt, hvis det skal være andet end ■ (HØJ).  
Den valgte indikator for mikrobølgeeffekt vises under displayet.  
[Eksempel]: Tryk på knappen til valg af mikrobølgeeffekt én gang for □ (MELLEME).



5. Indstil den ønskede opvarmningstid.  
Se efter, at opvarmningstiden vises.  
**Bemærk:** Den maksimale indstillingstid er 25 minutter for ■ og 30 minutter for □ og □.  
[Eksempel]: Indstil opvarmningstiden til 4 minutter.



6. Tryk på startknappen.  
A. Ovnlyset tænder.  
B. Opvarmningen starter.  
C. Indikatoren for mikrobølgeeffekt begynder at blinke.  
D. Opvarmningstiden i displayet tæller ned.



7. Når tiden er udløbet, høres en biplyd, og opvarmningen stopper.  
Ovnlyset slukker. "0000" blinker, indtil døren åbnes. 1 minut senere stopper kølblæseren.

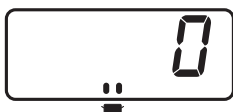

8. Åbn døren, og tag maden ud.  
Ovnlyset tænder. Displayet viser "0", og indikatoren for mikrobølgeeffekt ■ vises.



9. Luk døren.  
Ovnlyset slukker, og 1 minut senere vil lyset i displayet gå ud.

- Når du trykker på startknappen med døren åben, vil "0" altid blive vist i displayet.
- Du kan stadig ændre mikrobølgeeffekten efter indstilling af opvarmningstiden.
- Hvis du ønsker at ændre opvarmningstiden under opvarmning, skal du blot dreje tidsuret til det ønskede antal minutter og sekunder.

# Funktionsoversigt for NE-2153-2/NE-1653

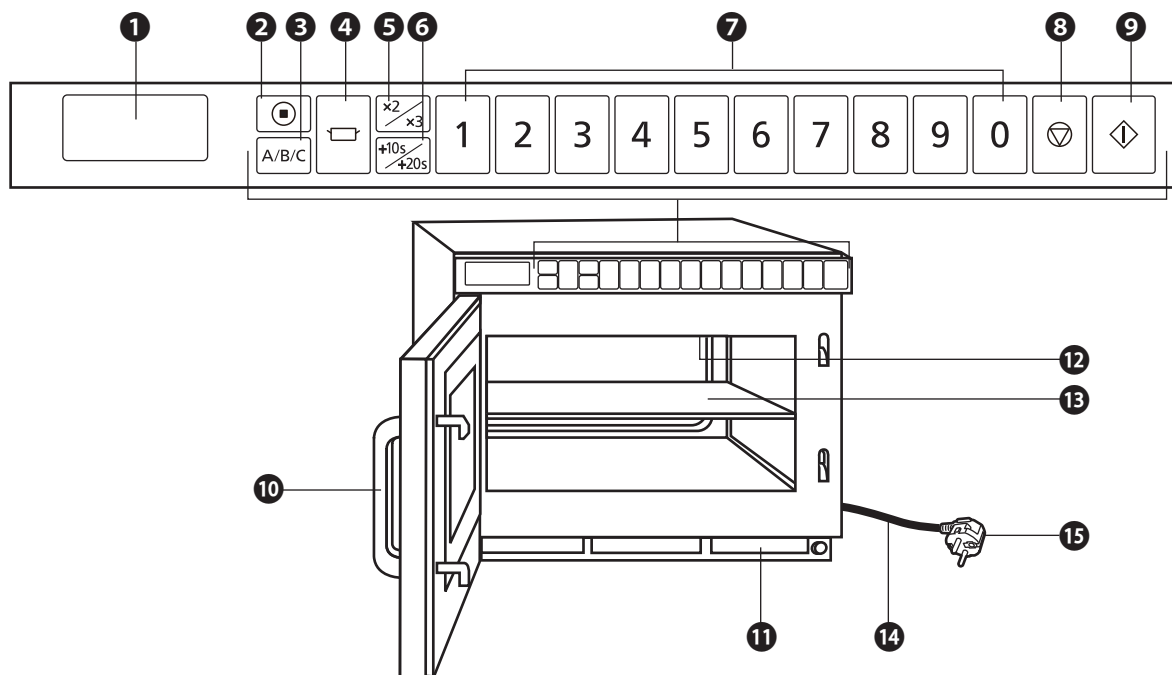

- ❶ Display (se nedenfor)
- ❷ Programmeringsknop
- ❸ Omskifterknop (A/B/C)
- ❹ Knop til valg af mikrobølgeeffekt
- ❺ Knop til dobbelt/tredobbelt portion
- ❻ +10s/+20s-knop
- ❼ •Nummer-/hukommelsesknapper
- Tidsindstilling

- ❽ Stop-/annulleringsknop
- ❾ Startknop
- ❿ Dørhåndtag
- ⓫ Luftfilter
- ⓬ Stænskærm (i toppen af indvendigt hulrum)
- ⓭ Midterhylde (kun NE-2153-2)
- ⓮ Strømledning
- ⓯ Strømskik

Advarselmærkatet er anbragt på ovnens yderside.

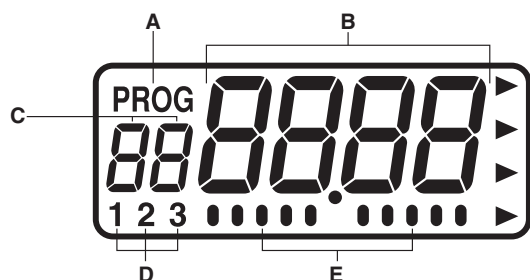

- A—Programmeringsdisplay
- B—Opvarmingsdisplay (“min. sek.” eller “time min.”)
- C—•Hukommelsesdisplay
- Indikator for opvarmningsniveau
- D—Mønster for indstilling af biplyd
- E—•Indhenter programmeret opvarmning:
- Indikator for opvarmningsniveau
- Programmeret opvarmning i gang:
- Funktionsindikator
- Indstilling af biplyd:
- Skalaindikator

## Ovn er forprogrammeret fra fabrikken til følgende:

1. Manuel betjening
2. Nummerknapper forudindstillet til HØJ effekt med den viste opvarmningstid til tilberedning i et enkelt trin.  
A1 = 10 sek.    A2 = 20 sek.    A3 = 30 sek.    A4 = 40 sek.    A5 = 50 sek.  
A6 = 1 min.    A7 = 1 min. 15 sek.    A8 = 1 min. 30 sek.    A9 = 1 min. 45 sek.    A0 = 2 min.
3. Deaktivering af programlås
4. Dobbelt portion = 1,6 gange    Tredobbelt portion = 2,2 gange
5. Tidsuret er indstillet til “0” på alle knapper.
6. Ovnlys    Når døren er åben = ON    Blinker sidst i opvarmningstiden = OFF  
Lysstyrken reduceres under tilberedelsen = OFF
7. Tidsintervallet for rengøring af filteret er indstillet til “500”.

Hvis du ønsker at ændre disse tider, kan du se i betjeningsanvisningen, hvordan de programmeres.

# Betjening af NE-2153-2/NE-1653

## KNAP TIL VALG AF MIKROBØLGEEFFEKT

Hver gang knappen trykkes, skifter mikrobølgeeffekten som vist på illustrationen nedenfor.



HØJ	P10: 1600 W* (NE-1653) 2100 W* (NE-2153)	LAV	P3: 30 % P2: 25 %
MELLEM HØJ	P9: 90 % P8: 80 % P7: 70 % P6: 60 %	OPTØNING	P1: 340 W
		OFF	P0: 0 %
MELLEM	P5: 50 % P4: 40 %	VARME FRA TOP NED	PU1: 50 % PU2: 25 %
		VARME FRA BUND OP	PL1: 50 % PL2: 25 %

\*IEC-testprocedure

## A. Manuel tilberedning i ét trin

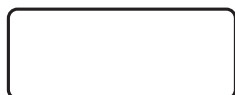

1. Sørg for, at ovnen er tilsluttet en korrekt jordet stikkontakt.



2. Åbn døren.  
Ovnlyset tænder. "0" vises i displayet.
3. Læg maden i en egnet beholder, placér den i midten af ovnen, og luk døren ordentligt.  
Ovnlyset slukker.  
**Bemærk:** Så længe "0" vises, kan ovnen betjenes. 1 minut efter døren lukkes, forsvinder "0".



4. Vælg den ønskede mikrobølgeeffekt ved at trykke på knappen til valg af mikrobølgeeffekt.  
Den ønskede mikrobølgeeffekt vises i displayet, og indikatoren for opvarmning i ét trin "1" begynder at blinke.  
[Eksempel]: Tryk én gang på knappen for valg af mikrobølgeeffekt for HØJ effekt.  
**Bemærk:** Hver gang knappen til valg af mikrobølgeeffekt trykkes, skifter mikrobølgeeffekten som vist i illustration herover.



5. Indstil den ønskede opvarmningstid ved at trykke på de behørig nummerknapper.  
**Bemærk:** Den maksimale indstillingstid for "OPTØNING" og "P0" er 30 minutter, og 15 minutter for alle andre.  
[Eksempel]: Tryk på nummerknapperne "2", "0" og "0" for 2 minutter.



6. Tryk på startknappen.
  - A. Ovnlyset tænder.
  - B. Opvarmningen starter.
  - C. Under drift vises indikatoren fra venstre.
  - D. Opvarmningstiden i displayet tæller ned.



7. Når tiden er udløbet, høres en biplyd, og opvarmningen stopper. Ovnlyset slukker. Displayet blinker "0000", indtil døren åbnes. 1 minut senere stopper køleblæseren.

(Fortsættes på næste side.)

# Betjening af NE-2153-2/NE-1653



8. Åbn døren, og tag maden ud.  
Ovnlyset tænder. Displayet viser den oprindeligt valgte tid og trin for opvarmningen.

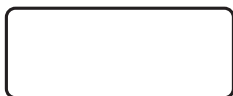

9. Luk døren.  
Ovnlyset slukker, og 1 minut senere vil lyset i displayet gå ud.

## SÆRLIG BEMÆRKNING: Til både opvarmning i ét trin og 4-trins opvarmningen.

1. Under opvarmningen vil ét tryk på stop-/annulleringsknappen stoppe ovnen. Du kan genstarte ovnen ved at trykke på startknappen eller annullere det valgte program ved at trykke på stop-/annulleringsknappen én gang til.
2. Når ovnen ikke er i gang med opvarmning, vil ét tryk på stop-/annulleringsknappen annullere det valgte program.

## GENTAGELSESFUNKTION

1. Du kan gentage den samme manuelt valgte opvarmningstid ved at trykke én gang på startknappen, hvis du anvender ovnen igen inden for 1 minut.
2. Efter 1 minut uden brug med døren lukket annulleres gentagelsesfunktionen.

## B. Manuel tilberedning i 2 til 5 trin



1. Følg trin 1-5 på side 211.
2. Vælg den ønskede mikrobølgeeffekt for trin 2 ved at trykke på knappen til valg af mikrobølgeeffekt det behørigt antal gange.  
Mikrobølgeeffekten vises i displayet, og indikatoren for trin "2" begynder at blinke.  
[Eksempel]: Tryk 8 gange på knappen for valg af mikrobølgeeffekt for LAV effekt.



3. Indstil den ønskede opvarmningstid for trin 2 ved at trykke på de behørigt nummerknapper.  
**Bemærk:** Den maksimale indstillingstid for "OPTØNING" og "P0" er 30 minutter, og 15 minutter for alle andre.  
Den SAMLEDE TID kan dog indstilles til op til 25 minutter for kontinuerlig opvarmning (opvarmning i 1 til 5 trin), der udelukker "OPTØNING" og "P0".  
[Eksempel]: Tryk på nummerknapperne "1", "0" og "0" for 1 minut.



4. Tryk på startknappen.
  - A. Den samlede tid for begge trin vises.
  - B. Ovnlyset tænder.
  - C. Under drift vises indikatoren i rækkefølge fra venstre.
  - D. Opvarmningstiden for det første trin tæller ned.



5. Når opvarmningstiden for det første trin udløber, høres en enkelt biplyd, indikatoren for opvarmningstrin "2" begynder at blinke, og opvarmningstiden fortsætter med at tælle ned.



6. Når tiden er udløbet, høres en biplyd. Al opvarmning stopper. Ovnlyset slukker. Tidsdisplayet blinker "0000", indtil døren åbnes. 1 minut senere stopper køleblæseren.



(Fortsættes på næste side.)



# Betjening af NE-2153-2/NE-1653



7. Åbn døren, og tag maden ud.  
Ovnlyset tænder. Displayet viser den oprindeligt valgte tid og trin for opvarmningen.



8. Luk døren.  
Ovnlyset slukker, og 1 minut senere vil lyset i displayet gå ud.

**Bemærk:** For opvarmning i trin 3 og efterfølgende trin skal du vælge mikrobølgeeffekten igen efter trin 3 på side 212 og indstille opvarmningstiden.

Se særlige bemærkninger for "manuel opvarmning i ét trin" på side 212.

## C. Programmering af hukommelsesknapper til tilberedning i ét trin

Ovnen kan ikke programmeres, før programlåsen er deaktiveret.

(se side 217, J. Aktivering af programlåsen.)



1. Sørg for, at ovnen er tilsluttet en korrekt jordet stikkontakt.



2. Åbn døren, og lad den stå åben.

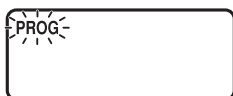

3. Tryk på programmeringsknappen.  
"PROG" begynder at blinke i displayet.

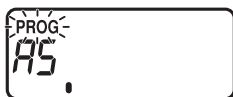

4. Tryk på den hukommelsesknapp, du ønsker at programmere.  
Knapnummeret og den tidligere programmerede information vises i displayet.  
[Eksempel]: Tryk på hukommelsesknappen "5".



5. Vælg den ønskede mikrobølgeeffekt ved at trykke på knappen til valg af mikrobølgeeffekt.  
Den ønskede mikrobølgeeffekt vises i displayet, og indikatoren for opvarmning i et trin "1" begynder at blinke.  
[Eksempel]: Tryk 10 gange på knappen for valg af mikrobølgeeffekt for OPTØNINGSEFFEKT.



6. Indstil den ønskede opvarmningstid ved at trykke på den behørig nummerknapp.  
**Bemærk:** Den maksimale indstillingstid for "OPTØNING" og "P0" er 30 minutter, og 15 minutter for alle andre.  
[Eksempel]: Tryk på nummerknapperne "1", "0" og "0" for 1 minut.



7. Tryk på programmeringsknappen igen.  
"PROG" og indikatoren for opvarmning i ét trin "1" stopper med at blinke. Dette betyder, at du har afsluttet programmeringen af den valgte hukommelsesknapp for opvarmning i ét trin.



8. 3 sekunder efter programmeringen er afsluttet, vises et "0".
9. For programmering af de resterende hukommelsesknapper efter eget ønske gentages trin 3-7 ovenfor.

**Bemærk:**

- Når displayet blinker "PROG", kan programmeringen annulleres og/eller tryk på stop-/annulleringsknappen sletter det programmerede nummer-/ hukommelsesknapp-nummer.
- Når du ønsker at programmere B eller C-siden, trykkes omskifterknappen (A/B/C), før programnummerknappen trykkes.

# Betjening af NE-2153-2/NE-1653

## D. Programmering af hukommelsesknapper til tilberedning i 2 til 5 trin



1. Gennemfør trin 1-6 ovenfor.



2. Vælg mikrobølgeeffekten for det andet trin ved at trykke på knappen til valg af mikrobølgeeffekt.  
Den ønskede mikrobølgeeffekt vises i displayet, og indikatoren for opvarmning i andet trin "2" starter med at blinke.  
[Eksempel]: Tryk én gang på knappen for valg af mikrobølgeeffekt for HØJ effekt.



3. Indstil den ønskede opvarmningstid ved at trykke på de behørig nummerknapper.  
**Bemærk:** Den maksimale indstillingstid for "OPTØNING" og "P0" er 30 minutter, og 15 minutter for alle andre.  
Den SAMLEDE TID kan dog indstilles til op til 25 minutter, og 15 minutter for kontinuerlig opvarmning (opvarmning i 1 til 5 trin), der udelukker "OPTØNING" og "P0".

[Eksempel]: Tryk på nummerknapperne "2", "0" og "0" for 2 minutter.



4. Tryk på programmeringsknappen. "PROG" samt indikatoren for opvarmning i andet trin "2" stopper med at blinke. Den samlede tid for begge trin vises. Dette betyder, at du har afsluttet programmeringen af den ønskede hukommelsesknop for opvarmning i andet trin.

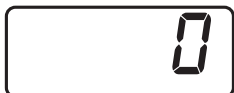

5. 3 sekunder efter programmeringen er afsluttet, vises et "0".
6. For programmering af de resterende knapper efter eget ønske gentages trinene ovenfor.

**Bemærk:** ●Når du ønsker at programmere B eller C-siden, trykkes omskifterknappen (A/B/C), før programnummerknappen trykkes.

●Gentag ovennævnte procedure for at indstille opvarmningen for tredje og efterfølgende trin.

## E. Hukommelsesknapper til tilberedning



1. Sørg for, at ovnen er tilsluttet en korrekt jordet stikkontakt.



2. Åbn døren.  
Ovnlyset tænder. "0" vises i displayet.  
**Bemærk:** Så længe "0" vises, kan ovnen betjenes. 1 minut efter døren lukkes, forsvinder "0".

3. Læg maden i en egnet beholder, placér den i midten af ovnen, og luk døren ordentligt.  
Ovnlyset slukker.



4. Tryk på den ønskede hukommelsesknop.  
A. Den nuværende programmeringsinformation vises.  
[Eksempel]: Hukommelsesknop "5" (programnr. A-5)  
Opvarmningsprogrammet (på OPTØNINGSEFFEKT i 1 minut og ved HØJ effekt i 2 minutter) som programmeret på side 213–214 er valgt.



5. Tryk på startknappen.  
A. Ovnlyset tænder.  
B. Under drift vises indikatoren i rækkefølge fra venstre.  
C. Opvarmningstiden tæller ned.

(Fortsættes på næste side.)

# Betjening af NE-2153-2/NE-1653



6. Når hele tiden er udløbet, høres en biplyd. Al opvarmning stopper. Ovnlyset slukker. Tidsdisplayet blinker "0000", indtil døren åbnes. 1 minut senere stopper kølblæseren.



7. Åbn døren, og tag maden ud.  
Ovnlyset tænder.
8. Luk døren.  
Ovnlyset slukker, og 1 minut senere vil lyset i displayet gå ud.

**Bemærk:** For at bruge programmet B eller C-side trykkes omskifterknappen (A/B/C), før programnummerknappen trykkes.

## F. Knap til programmering af dobbelt/tredobbelt portion

(Ovnen kan ikke programmeres, før programlåsen er deaktiveret.)



1. Åbn døren, og lad den stå åben.  
Ovnlyset tænder, og "0" vises.

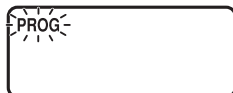

2. Tryk på programmeringsknappen.  
"PROG" blinker i displayet.



3. Tryk hukommelsesknappen for det ønskede program.  
Knapnummeret og den tidligere programmerede information vises i displayet.  
"PROG" begynder at blinke.



4. Tryk én gang på knappen for dobbelt/tredobbelt portion.  
Den tidligere valgte portionsstørrelse vises i displayet.  
[Eksempel]: 1,6 gange er 16. (dobbelt portion) 2,2 gange er 22. (tredobbelt portion)



5. Indstil den ønskede portionsstørrelse ved at trykke på den behørig nummerknap.  
[Eksempel]: 1,5 gange: tryk på nummerknapperne "1" og "5".



6. Tryk på programmeringsknappen igen.  
"PROG" stopper med at blinke. Dette betyder, at du har afsluttet programmeringen af hukommelsesknappen for den behørig dobbelte portion.



7. Efter 3 sekunder vises "0".

**Bemærk:** Hvis du ønsker at ændre den behørig tid for tredobbelt portion, skal du trykke på knappen dobbelt/tredobbelt portion to gange som i trin 4 ovenfor. Portionsstørrelsen er forudindstillet.  
Hver portionsstørrelse skal programmeres særskilt for ændringer.

**NB!** Test venligst for korrekte tider, når du indstiller programmet, for at opnå korrekte temperaturer.

# Betjening af NE-2153-2/NE-1653

## G. Hukommelsesknop til tilberedning af dobbelt/tredobbelt portion

[Sørg for, at enheden er korrekt programmeret. (Se side 215.)]

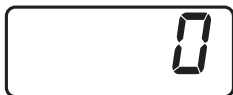

1. Følg trin 1-3 under "E. Hukommelsesknapper til tilberedning".



2. Tryk én gang på knappen for dobbelt/tredobbelt portion.

**Bemærk:** Hvis der ønskes opvarmning af tredobbelt portion, trykkes to gange på knappen dobbelt/tredobbelt portion.



3. Tryk på den ønskede hukommelsesknop.

[Eksempel]: Hukommelsesknop 5 (programnr. A-5)



4. Tryk på startknappen.

A. Ovnlyset tænder.

B. Under drift vises indikatoren i rækkefølge fra venstre.

C. Opvarmningstiden tæller ned.

**Bemærk:** Hvis programlåsen er aktiveret, starter opvarmningsprogrammet omgående, dvs., at du ikke behøver at trykke på startknappen. (Se side 217.)



5. Når hele tiden er udløbet, høres en biplyd. Al opvarmning stopper. Ovnlyset slukker. Tidsdisplayet blinker "0000", indtil døren åbnes.



6. Åbn døren, og fjern maden. Luk døren.

1 minut senere vil lyset i displayet gå ud.

**Bemærk:** For at bruge programmet B eller C-side trykkes omskifterknappen (A/B/C), før programnummerknappen trykkes.

## H. +10s/+20s-knapper til tilberedning



1. Sørg for, at ovnen er tilsluttet en korrekt jordet stikkontakt.



2. Åbn døren.

Ovnlyset tænder. "0" vises i displayet.

**Bemærk:** Så længe "0" vises, kan ovnen betjenes. 1 minut efter døren lukkes, forsvinder "0".

3. Læg maden i en egnet beholder, placér den i midten af ovnen, og luk døren ordentligt.

Ovnlyset slukker.

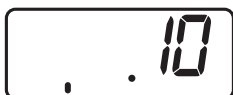

4. Tryk én gang på knappen +10s/+20s.

A. Ovnlyset tænder.

B. Under drift vises indikatoren i rækkefølge fra venstre.

C. Opvarmningen starter på HØJ effekt i 10 sekunder.

[Eksempel]: Tryk én gang på knappen +10s/+20s for at vælge 10 sekunder.

Tryk to gange på knappen +10s/+20s for at vælge 20 sekunder.



5. Når hele tiden er udløbet, høres en biplyd. Al opvarmning stopper. Ovnlyset slukker. Tidsdisplayet blinker "0000", indtil døren åbnes. 1 minut senere stopper køleblæseren.

(Fortsættes på næste side.)

# Betjening af NE-2153-2/NE-1653



6. Åbn døren, og tag maden ud.  
Ovnlyset tænder.
7. Luk døren.  
Ovnlyset slukker, og 1 minut senere vil lyset i displayet gå ud.

**Bemærk:** Under opvarmningen vil ét tryk på stop-/annulleringsknappen eller åbning af døren annullere opvarmningsprogrammet.

## I. Aflæsning af cyklustælleren

• For at vise alle tilberedningstider, der er brugt



1. Åbn døren, og lad den stå åben.  
Ovnlyset tænder. "0" vises i displayet.



2. Samtidig med at du trykker på startknappen, skal du trykke på nummerknop "3".  
Alle tilberedningstider, der nogensinde er blevet anvendt, vises.

• For at vise det samlede antal gange, ovnen har været i brug



1. Åbn døren, og lad den stå åben.  
Ovnlyset tænder. "0" vises i displayet.



2. Samtidig med at du trykker på startknappen, skal du trykke på knappen for valg af mikrobølgeeffekt.  
Antal gange, som ovnen har været i brug, vises.

**Bemærk:** De sidste to cifre er ikke med i det samlede antal gange, ovnen har været i brug, hvilket vises i enheder af 100, når ovnen har været i brug mere end 100 gange.

## J. Aktivering af programlåsen



1. Sørg for, at ovnen er tilsluttet en korrekt jordet stikkontakt.

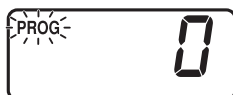

2. Åbn døren, og lad den stå åben.  
Ovnlyset tænder. "0" vises i displayet. Samtidig med at du trykker på startknappen, skal du trykke på programmeringsknappen, indtil "PROG", "P" og "L" vises i displayet (i mere end 2 sekunder).



3. Programlåsen er nu aktiveret.

**Bemærk:** I "programlås"

- a. Ovnen startes ved at trykke på den ønskede hukommelsesknop. Du behøver ikke at trykke på startknappen.
- b. Afbrydelsesfunktionen er deaktiveret – åbning af døren annullerer den tilbageværende tid af programmet.
- c. Ovnen kan ikke programmeres eller køres manuelt, før programlåsen er deaktiveret.

## K. Deaktivering af programlåsen



1. Sørg for, at ovnen er tilsluttet en korrekt jordet stikkontakt.

(Fortsættes på næste side.)

# Betjening af NE-2153-2/NE-1653

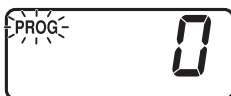

2. Åbn døren, og lad den stå åben.  
Ovnlyset tænder. "0" vises i displayet. Samtidig med at du trykker på startknappen, skal du trykke på programmeringsknappen, indtil displayet viser "PROG" og "P" (i mere end 2 sekunder).



3. Programlåsen er nu deaktiveret.

**Bemærk:** I "deaktivering af programlås"

- a. Ovnen går tilbage til en to-tryks betjeningsfunktion (nummer-/hukommelsesknop + startknop).
- b. Gentagelses- og afbrydelsesfunktionerne er aktiverede.
- c. Hukommelsesknapper kan programmeres.
- d. Manuel opvarmning er aktiveret.
- e. Kontrol af lydets styrke, længde og tone er aktiveret (bi lyd ved afslutningen af en opvarmning/alarmsignal for rengøring af filteret).

## L. Aflæsning af programlisten

1. Åbn døren, og lad den stå åben.



2. Samtidig med at du trykker på startknappen, skal du trykke på nummerknop "1". Alle nuværende programinformationer (programmet for hver nummer-/hukommelsesknop (A0 til C9), bi lyd, programlås, indstillinger af ovnlys, når døren er åben, indstillinger af ovnlysets blinkfunktion ved afslutningen af en opvarmning og indstillinger for reduktion af ovnlysets lysstyrke under tilberedningen) vil løbende blive vist.



**Bemærk:** Når alarmsignalet for rengøring af filteret er indstillet, vises den efter programlås.



**For at slette hukommelsen**

1. Åbn døren (hold den åben), og tryk på programmeringsknappen.
2. Væg det hukommelsesnummer, som du ønsker at slette, og tryk på knappen for valg af mikrobølgeeffekt.
3. Tryk på stop-/annulleringsknappen, og "0" vises for at indikere, at hukommelsen er blevet slettet.



\*Hukommelsen slettes automatisk, hvis den overskrives.



# Betjening af NE-2153-2/NE-1653

## M. Valg af biplyd

(Ovnen kan ikke programmeres, før programlåsen er deaktiveret.)

Biplyden kan indstilles for lydstyrke—(4 niveauer), tonelængde—(3 valgmuligheder), tonehøjde—(3 valgmuligheder) og tonehøjde af alarmsignalet for rengøring af filteret—(3 valgmuligheder). Du kan vælge den kombination af lydstyrke, længde og tonehøjde, der passer dig bedst.

Biplyden er indstillet fra fabrikken til det højeste niveau (#3), til 3 biplyde og normal tonehøjde.

### For at vælge lydstyrke

1. Sørg for, at ovnen er tilsluttet en korrekt jordet stikkontakt.
2. Åbn døren, og lad den stå åben.  
Ovnløst tænder. "0" vises i displayet.
3. Tryk først på programmeringsknappen og derefter på startknappen.  
"3 bEEP" og indikatoren for lydindstillinger "1" vises i displayet, og "PROG" blinker.

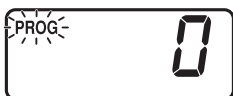
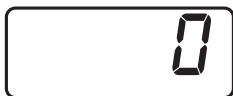

4. Vælg den ønskede lydstyrke ved at trykke på startknappen.  
Gentagne tryk på startknappen vil reducere tonens lydstyrke helt ned til lydløs. Tonen vil blive afspillet ved dens lydstyrke, og displayet vil vise lydstyrken i tal (3 til 0 – høj til lydløs) efterfulgt af ordet "bEEP".

[Eksempel]: 3 bEEP—højest (fabriksindstilling)      1 bEEP—lav  
2 bEEP—mellem      0 bEEP—lydløs



5. Tryk på programmeringsknappen igen. "PROG" stopper med at blinke, og indstillingen af biplydens lydstyrke vises i 3 sekunder. Derefter vises "0".

For at fortsætte med indstilling af biplydens længde skal du trykke på startknappen, før "0" vises efter trin 5.



### For at vælge lydets længde

Der findes 3 valgmuligheder for biplyde ved afslutningen af en opvarmning.

1. 3 bip (fabriksindstilling)
2. Korte bip i 60 sekunder
3. "Bipper" i 5 sekunder og derefter 3 biplyde 30 sekunder senere og igen efter 60 sekunder. (Buzzerfunktion for at påminde brugeren om, at der er mad i ovnen.)



6. Senest 3 sekunder efter du har trykket på programmeringsknappen i trin 5, skal du trykke på startknappen.
  - A. "PROG" blinker.
  - B. Nuværende længde af biplyden vises.
  - C. Displayet skifter til 1., 2. og 3., hver gang startknappen trykkes, og indstillingerne ændres.



7. Når den ønskede længde er blevet valgt, skal du trykke på programmeringsknappen igen. "PROG" stopper med at blinke, og indstillingen for biplydens længde ved afslutningen af en opvarmning vises i 3 sekunder. Derefter vises "0".

For at fortsætte med at indstille tonehøjde skal du trykke på startknappen, før "0" vises efter trin 7.



(Fortsættes på næste side.)

# Betjening af NE-2153-2/NE-1653

## For at vælge tonehøjde

Der findes 3 valgmuligheder for tonehøjde ved afslutningen af en opvarmning.

•: Lav, ••: Normal (fabriksindstilling), •••: Høj



8. Senest 3 sekunder efter du har trykket på programmeringsknappen i trin 7, skal du trykke på startknappen.

A. "PROG" starter med at blinke.

B. Nuværende tonehøjde vises.

C. Displayet skifter til "•", "••", og "•••", hver gang startknappen trykkes, og indstillingerne ændres (Under "bE" i "bEEP").



9. Når den ønskede tonehøjde er blevet valgt, skal du trykke på programmeringsknappen igen.

"PROG" stopper med at blinke, og indstillingen for tonehøjden ved afslutningen af en opvarmning vises i 3 sekunder. Derefter vises "0".



For at fortsætte med at indstille lyden for alarmsignalet til rengøring af filteret skal du trykke på startknappen, før "0" vises i displayet efter trin 9.

## For at vælge alarmsignalet til rengøring af filteret

Der findes 3 valgmuligheder for alarmsignalet til rengøring af filteret.

•: Lav, ••: Normal (fabriksindstilling), •••: Høj



10. Senest 3 sekunder efter du har trykket på programmeringsknappen i trin 9, skal du trykke på startknappen.

A. "PROG" starter med at blinke.

B. Nuværende tonehøjde for alarmsignalet vises.

C. Displayet skifter til "•", "••", og "•••", hver gang startknappen trykkes, og indstillingerne ændres (Under "EP" i "bEEP").



11. Når den ønskede lyd for alarmsignalet er blevet valgt, skal du trykke på programmeringsknappen igen.

"PROG" stopper med at blinke, og alarmsignalet indstilling vises i 3 sekunder. Derefter vises "0".

**Bemærk:** Når den programmerede tid for rengøring af luftfilteret er "0", kan alarmsignalet lyd ikke vælges.



## N. Procedure for programmering af luftfilter



1. Åbn døren, og lad den stå åben.  
Ovnlyset tænder. "0" vises i displayet.

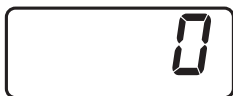

2. Samtidig med at du trykker på startknappen, skal du trykke på nummerknep "7".



3. Displayet viser tidsintervallet (i timer) mellem rengøringer af luftfilteret, som du har programmeret, eller det oprindelige tidsinterval, der blev forudindstillet af producenten.



4. Indstil det ønskede tidsinterval ved at trykke på de behørig nummerknapper.  
(op til 9999 timer)  
[Eksempel]: Tryk på nummerknapperne "6", "0" og "0" for 600 timer.

(Fortsættes på næste side.)



# Betjening af NE-2153-2/NE-1653



- Tryk på programmeringsknappen.  
Dette afslutter proceduren for programmering af tidsintervallet mellem rengøringer af luftfilteret.



- Efter 3 sekunder vises "0" i displayet. Ovnens er nu klar til brug.



**Bemærk:** Når "FILT" vises i displayet, skal du fjerne luftfilteret og rengøre det.  
Tryk på stop-/annulleringsknappen i 2 sekunder for at nulstille displayet.



## For at vise alarmtælleren til rengøring af filteret

- Åbn døren, og lad den stå åben.
- Samtidig med at du trykker på startknappen, skal du trykke på nummerknop "5".
- Det samlede antal tilberedningstimer starter forfra og vises efter nulstilling.



Efter 3 sekunder vises "0" i displayet.

**NB!** Hvis ovnen slukker efter kort tids drift, skal du kontrollere, om luftfilteret er rent, før du tilkalder en tekniker.

## O. Ovnlys

(Ovnens kan ikke programmeres, før programlåsen er deaktiveret.)

### • Indstillinger for ovnlyset, når døren er åben

#### For at sætte ovnlyset på OFF



- Åbn døren, og lad den stå åben.  
Ovnlyset tænder, og "0" vises.



- Samtidig med at du trykker på startknappen, skal du trykke på nummerknop "9".  
"PROG" starter med at blinke. Den tidligere indstilling for ovnlyset vises.



- Tryk på startknappen.  
**Bemærk:** "on" → "off" → "on" gentages, hver gang knappen trykkes.



- Tryk på programmeringsknappen.  
"PROG" stopper med at blinke, og indstillingerne for ovnlyset vises i 3 sekunder.  
Derefter vises "0".



For at fortsætte til trin 5 skal du trykke på startknappen, før "0" vises efter trin 4.

(Fortsættes på næste side.)

# Betjening af NE-2153-2/NE-1653

## •Ovnlyset blinker ved afslutningen af opvarmningen

### For at sætte det blinkende ovnlys på ON ved afslutningen af en opvarmning



5. Senest 3 sekunder efter du har trykket på programmeringsknappen i trin 4, skal du trykke på startknappen.

“PROG” starter med at blinke. Den tidligere indstilling for ovnlysets blinkfunktion vises.

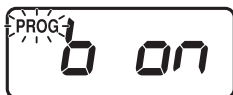

6. Tryk på startknappen.

**Bemærk:** “oFF” → “on” → “oFF” gentages, hver gang knappen trykkes.



7. Tryk på programmeringsknappen.

“PROG” stopper med at blinke, og indstillingerne for ovnlysets blinkfunktion vises i 3 sekunder. Derefter vises “0”.

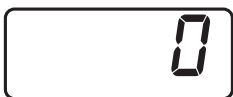

For at fortsætte til trin 8 skal du trykke på startknappen, før “0” vises efter trin 7.

## •Justering af ovnlysets lysstyrke under tilberedningen

### For at reducere den indvendige lysstyrke i ovnen



8. Senest 3 sekunder efter du har trykket på programmeringsknappen i trin 7, skal du trykke på startknappen.

“PROG” starter med at blinke. Den tidligere indstilling for ovnlysets lysstyrke vises.



9. Tryk på startknappen.

**Bemærk:** “oFF” → “on” → “oFF” gentages, hver gang knappen trykkes.



10. Tryk på programmeringsknappen.

“PROG” stopper med at blinke, og indstillingerne for ovnlysets lysstyrke vises i 3 sekunder. Derefter vises “0”.

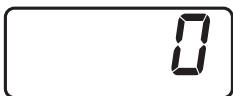

# Før tilberedningen

## GRUNDLÆGGENDE OM MIKROBØLGEOVNE

Grundlæggende principper afgør, om tilberedningen af mad i mikrobølgeovnen bliver en succes.

De omfatter:

1. **MADENS TEMPERATUR** — Frosne eller nedkølede fødevarer kræver længere opvarmningstid for at opnå den ønskede serveringstemperatur end fødevarer, der har stuetemperatur.
2. **FØDEVAREINDHOLD** — Fødevarer, der har et højt indhold af sukker, salt, fedt og fugt, opvarmes hurtigere, da disse tiltrækker mikrobølgeenergi. Kompakt mad med et højt indhold af protein og fibre absorberer mikrobølgeenergi langsommere, hvilket er ensbetydende med en længere opvarmningstid.
3. **MASSE/VOLUMEN** — Jo større masse maden har, jo længere tager det for maden at varme op.
4. **BEHOLDERE** — Keramik, papir, porcelæn, flamingo, glas og plastik er egnet til brug i mikrobølgeovne med følgende varsomhed.

Opvarmning af fødevarer med et højt indhold af enten sukker eller fedt bør **KUN** udføres i temperaturbestandige beholdere, da disse fødevarer bliver meget varme. Brugen af beholdere fremstillet af flamingo til disse fødevarer vil medføre at flamingoen bøjes. Glas eller plastiktallerkener, der kun tåler en lav temperatur, kan revne eller slå sig under lignede forhold.

**OPVARM IKKE** fødevarer i en **LUKKET** beholder eller pose. Mad udvider sig, når det bliver opvarmet, og kan ødelægge beholderen eller posen.

5. **UNDGÅ METAL** fordi det "tilbagekaster" mikrobølgerne og skaber ujævn opvarmning og endda gnister, der kan lave huller eller mærker i den indvendige del af ovnen, metalbeholderen eller tallerkenens belægning.
6. Opvarmede væsker kan eksplodere, hvis de ikke blandes med luft. Opvarm ikke væsker i din mikrobølgeovn uden først at omrøre.

## GENERELLE RETNINGSLINJER FOR OPVARMNING I EN MIKROBØLGEOVN

For specifik tid, se hver fødevarerkategori for passende opvarmningsteknikker plus nødvendige forberedelser af fødevareren.

### OPVARMNING AF FØDEVARER FRA KØLESKABSTEMPERATUR

Fødevarer, der opbevares i køleskabet (5°C), bør tildækkes før genopvarmning med undtagelse af brød, kager eller andet bagværk, som bør opvarmes utildækket for at undgå, at det bliver blødt og fugtigt.

De fleste almindeligt tilberedte fødevarer bør ikke være helt færdigtilberedt og opbevares i køleskabet, så de ikke bliver overtilberedt under opvarmningen i mikrobølgeovnen.

Tilberedte varer såsom grøntsager kan portionsopdeles og overdækkes under genopvarmningen uden at miste farve, konsistens og næringsindhold.

### OPVARMNING AF FØDEVARER FRA STUETEMPERATUR

Fødevarer såsom konserves, grøntsager osv. kræver markant mindre opvarmningstid end fødevarer med køleskabstemperatur.

### VIKTIGE ANBEFALINGER

1. For at opnå de bedste resultater anbefales det, at fødevarer, der tilberedes på traditionel vis, ikke helt bliver færdigtilberedt, når det efterfølgende skal opvarmes i denne ovn.
2. **HUSK**, at efter opvarmningen i denne ovn er afsluttet, fortsætter madens indvendige temperatur med at stige en lille smule.
3. Et stort misbrug af mikrobølgeovne er kategorien af brød, kager og tærter. De er tørrere indeni eller har fyld, der opvarmes mere langsomt. Derfor bør bagværk **KUN** opvarmes, indtil skorpen føles varm (50°C–55°C).
4. **OVEROPVARM IKKE DIN MAD**: 99 % af alle klager over kvaliteten af mikrobølgeopvarmede fødevarer kan føres tilbage til overopvarmning.

# Tilberedningsvejledning — Tidstabel over opvarmning og optøning —

De angivne tider i nedenstående skema er kun **retningslinjer**. Mange faktorer som f.eks. **fødevarens starttemperatur** kan påvirke den endelige, nødvendige opvarmningstid. Tilberednings- og optøningstider skal justeres, hvis det er nødvendigt.

Alle tider er testet på fødevarer med en **starttemperatur** som angivet nedenfor;

Kølevarer .....cirka +5°C

Frostvarer .....cirka -18°C

Kontrollér altid for korrekt indre temperatur med et termometer, der overholder de offentlige myndigheders aktuelle fødevareregulativer.

Funktion	Fødevarer	Vægt	Effekt niveau	Cirka tid		
				NE-2153-2 NE-2143-2	NE-1843	NE-1653 NE-1643
<b>Optøning</b>	Fiskefileter	500 g	OPTØNING (P1)	8 min.	8 min.	8 min.
	Hakket kød	500 g		5 min.	5 min.	5 min.
	Hel kylling	1,36 kg		25 min.	25 min.	25 min.
	Gryderet					
	Flere portioner	1,36 kg		20 min.	20 min.	20 min.
	Enkelt portion	275 g		8 min.	8 min.	8 min.
	Æbletærte	1 portion		1 min. 15 sek.	1 min. 15 sek.	1 min. 15 sek.
	Kage	1 portion		2 min.	2 min.	2 min.
Rundstykke/flütes	1 portion 50 g		30 sek.	30 sek.	30 sek.	
<b>Tilberedning af rå kølevarer</b>	Røræg	2 æg + 2 spsk. mælk	HØJ (P10)	20-25 sek.	20-25 sek.	30-40 sek.
	Broccoli	500 g		3 min.	3 min. 30 sek.	3 min. 55 sek.
	Fiskefileter	500 g		2 min. 20 sek.	2 min. 45 sek.	3 min.
	Bacon	2 skiver		40 sek.	50 sek.	1 min.
	Kylling - portioner	500 g		4 min.	4 min. 45 sek.	5 min. 20 sek.
<b>Tilberedning og/eller genopvarmning fra frost</b>	Ærter	500 g	HØJ (P10)	3 min. 20 sek.	4 min.	4 min. 30 sek.
	Kogt ris	167 g		1 min. 20 sek.	1 min. 40 sek.	1 min. 55 sek.
	Tilberedte pølser	x 3 (50 g hver)		50 sek.	1 min.	1 min. 5 sek.
	Tilberedte kyllingevinger	x 7 stykker		1 min. 20 sek.	1 min. 40 sek.	1 min. 55 sek.
	Tilberedt cheeseburger i emballage	75 g		50 sek.	1 min.	1 min. 5 sek.
<b>Genopvarmning af tilberedt mad fra køl</b>	Chokoladekage m/creme	1 portion	OPTØNING (P1)	30 sek.	30 sek.	30 sek.
	Lasagne	325 g	HØJ (P10)	3 min. 20 sek.	4 min.	4 min. 30 sek.
Chili con carne	325 g	2 min. 30 sek.		3 min.	3 min. 15 sek.	
Æbletærte	1 portion	14 sek.		16 sek.	18 sek.	
Pebersauce	100 ml.	40 sek.		50 sek.	56 sek.	
Baked beans	100 ml.	40 sek.		50 sek.	56 sek.	
Suppe	125 ml.	48 sek.		56 sek.	1 min. 10 sek.	

- TIPS:**
- Optø/opvarm/tilbered ikke fødevarer direkte på ovnbunden — brug en egnet beholder.
  - Ved optøning af **flere portioner** mad vendes maden og deles op halvejs gennem optøningen for at opnå en bedre effekt af mikrobølgerne.
  - **Kraftige/kompakte fødevarer/retter** bør ikke tilberedes fra frossen tilstand, da ydersiden af maden bliver færdig før den indvendige del af maden har opnået den korrekte temperatur.
  - **Dæk** maden, hvor det er passende, under tilberedningen/genopvarmningen. Dette bevarer saften i maden og forhindrer stænk/spild.
  - Løsn låget/prik hul i indpakningsfilmen før tilberedning/opvarmning af overdækkede madvarer.
  - **Omrør** eller **ryst** fødevarer halvejs gennem tilberedningen/opvarmningen for at få en jævn varmefordeling.
  - Lad fødevarer **stå i et øjeblik**, før temperaturen er kontrolleret, og/eller maden serveres.

# Forklaring af fejkoder til selvdiagnosticering

Denne mikrobølgeovn overvåger sig selv og viser en fejkode i displayet, hvis der opstår et problem.

## Hvad skal du gøre, når du ser en fejkode i displayet:

Tag stikket ud af stikkontakten, og vent mindst 10 sekunder, før du sætter stikket i stikkontakten igen.

Såfremt ovnen ikke begynder at fungere normalt igen, skal du følge skemaet.

KODE	PROBLEM	LØSNING (NEDENFOR)
F01	Temperaturen på udsugningsluften er for høj.	1./2./3./4./5.
F33	Defekt termistor	1./5.
F44	Defekt kontrolpanel	1./5.
F81-82	Defekt relæ	5./6./7.
F86-87	Defekt relæ	1./5.
U30	Hukommelsestilberedningen har oversteget den maksimale tid under indstilling af dobbelt og tredobbelt portion.	Kontrollér og skift tiden. —Se side 211, trin 3 "Bemærk".

1. Ovnen stopper automatisk. Tag stikket ud af stikkontakten.
2. Ovnen bipper uafbrudt.
3. Ovnen er klar til brug, når den er kølet ned.
4. Flyt ovnen til et køligere sted.
5. Hvis problemet fortsætter, tilkaldes en servicetekniker.
6. Ovnen fungerer, selvom fejkoden vises igen, blot ikke efter hensigten. Tilkald en servicetekniker.
7. Tryk på stop-/annulleringsknappen, og prøv igen.

**Bemærk:** De ovenstående fejkoder viser ikke alle tænkelige fejl i mikrobølgeovnen.

# Installationsvejledning til placering af ovne ovenpå hinanden

## Vigtigt

1. Tag stikket ud af stikkontakten før installation.
2. Ved installation af flere ovne ovenpå hinanden skal du bruge Panasonics mellemlade A1134-3280 (fås i serviceafdelingen).
3. Kombinationen af mikrobølgeovne, der kan anbringes ovenpå hinanden, er begrænset til følgende modeller:  
NE-2153-2, NE-1653, NE-2143-2, NE-1843, NE-1643
4. Der kan kun stables to mikrobølgeovne ovenpå hinanden.

## Forberedelse

Sørg for, at mikrobølgeovnen er tom.

## Installation

1. Sæt mikrobølgeovnene ovenpå hinanden, og fjern fem skruer (a) som vist i figur 1.
2. Løsn skruen (b).
3. Fremspringet på mellemladen skal vende væk fra ovnen. Placer mellemladen på skruen (b).
4. Monter og stram de fem skruer (a) og skruen (b). Se figur 2.
5. Sørg for, at den øverste mikrobølgeovn er i en sikker og arbejdsvenlig højde.

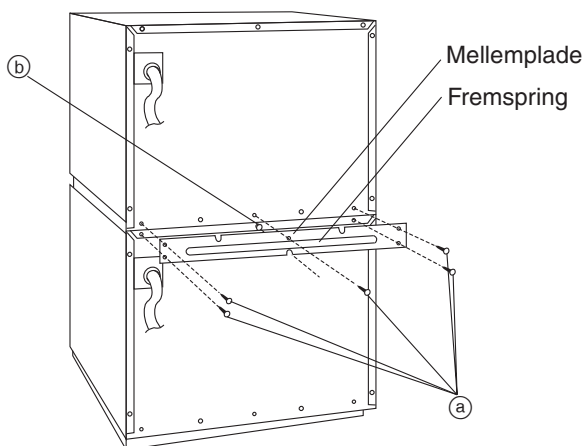

Fig. 1

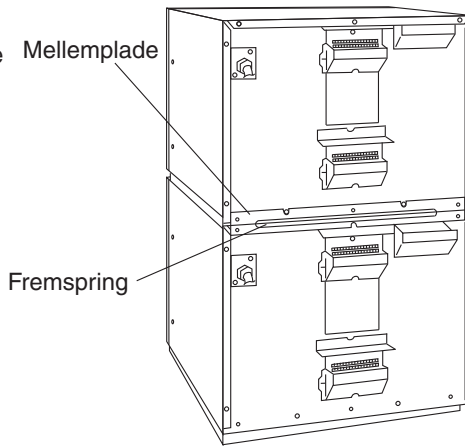











Fig. 2

# Tekniske specifikationer

		NE-1643	NE-1843	NE-2143-2	NE-1653	NE-2153-2
Strømforsyning		50 Hz, enkelt fase 230 V			50 Hz, enkelt fase 230 V	
Strømforbrug		11,7 A 2590 W	12,7 A 2830 W	14,3 A 3160 W	11,7 A 2590 W	14,3 A 3160 W
Effekt	HØJ	 1600 W*	 1800 W*	 2100 W*	P10: 1600 W*	
	MELLEM HØJ	—————			P9: 90 % P8: 80 % P7: 70 % P6: 60 %	
	MELLEM	 800 W	 900 W	 1050 W	P5: 50 % P4: 40 %	
	LAV	—————			P3: 30 % P2: 25 %	
	OPTØNING	 340 W			P1: 340 W	
	OFF	—————			P0: 0 %	
	VARME FRA TOP NED	—————			PU1: 50 % PU2: 25 %	
	VARME FRA BUND OP	—————			PL1: 50 % PL2: 25 %	
Frekvens		2450 MHz			2450 MHz	
Ydre mål (B×D×H)		422×508×337 mm			422×508×337 mm	
Indvendige mål (B×D×H)		330×310×175 mm			330×310×175 mm	
Netto vægt		30 kg			30 kg	
Timer		Maks. programmerbar tid for en opvarmning  = 25 minutter  ,  = 30 minutter			30 minutter (digital) / 10 berøringstaster Maks. programmerbar tid for en opvarmning i ét trin P1 og P0 = 30 minutter P10 – P2, PU1 – PL2 = 15 minutter	

\*IEC-testprocedure

Specifikationer kan ændres uden varsel.

## Information om kassering för användare av elektrisk & elektronisk utrustning (privata konsumenter)

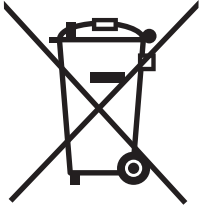

Om denna symbol finns på produkterna och/eller medföljande dokumentation, betyder det att förbrukade elektriska och elektroniska produkter inte ska blandas med vanliga hushållssopor.

För korrekt hantering, inhämtning och återvinning, ska dessa produkter lämnas på återvinningscentraler, där de tas emot utan kostnad. I vissa länder kan du som ett alternativ lämna in dina produkter hos återförsäljaren, när du köper en motsvarande, ny produkt.

Om denna produkt avyttras korrekt sparas värdefulla resurser och eventuellt negativa effekter på den mänskliga hälsan och miljön förhindras, vilket kan bli fallet vid felaktig avyttring. Kontakta din lokala myndighet för mer information om var din närmsta återvinningsstation finns.

Böter kan tillämpas vid felaktig avyttring av dessa sopor, i enlighet med lagstiftningen i landet.

## För företagsanvändare inom den Europeiska gemenskapen

Om ni vill kassera elektrisk eller elektronisk utrustning, vänligen kontakta er återförsäljare eller leverantör för mer information.

## Information om kassering i övriga länder utanför den Europeiska gemenskapen

Denna symbol gäller bara inom den Europeiska gemenskapen.

Om du vill kassera denna produkt ska du kontakta de lokala myndigheterna eller din återförsäljare, och fråga om korrekt avyttringsmetod.

## Oplysninger til brugerne om afhændelse af elektriske apparater og elektronisk udstyr (private husholdninger)

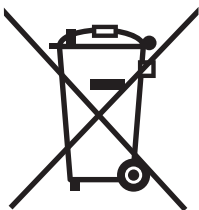

Når produkter og/eller medfølgende dokumenter indeholder dette symbol, betyder det, at elektriske apparater og elektronisk udstyr ikke må smides ud sammen med det almindelige husholdningsaffald.

For at sikre en korrekt behandling, indsamling og genbrug, skal du aflevere disse produkter på dertil indrettede indsamlingssteder, hvor de vil blive modtaget uden ekstra omkostninger. I nogle lande er der også mulighed for, at du kan indlevere dine produkter hos den lokale forhandler, hvis du køber et nyt og tilsvarende produkt.

Hvis du afhænder dette produkt på korrekt vis, vil det være med til at spare på de værdifulde naturlige råstoffer og forhindre eventuelle negative påvirkninger på folkesundheden og miljøet, hvilket ellers kunne blive følgerne af en forkert håndtering

af affaldet. Kontakt de lokale myndigheder for at få yderligere oplysninger om, hvor du kan finde det nærmeste indsamlingssted.

I visse lande vil en forkert afhændelse af affaldet medføre en bødestraf i henhold til de gældende bestemmelser på området.

## Professionelle brugere i EU

Hvis du ønsker at smide elektriske apparater eller elektronisk udstyr ud, skal du kontakte din forhandler eller leverandør for at få yderligere oplysninger.

## Oplysninger om afhændelse i lande uden for EU

Dette symbol er kun gyldigt i EU.

Hvis du ønsker at afhænde dette produkt, skal du rette henvendelse til de lokale myndigheder eller din forhandler. Her kan du få oplysninger om, hvordan du bedst kommer af med produktet.

**Panasonic Corporation**  
Web Site: <http://panasonic.net>